



# GATO DE CARRETILLA HIDRONEUMÁTICO “HN-480”



**LARZEP, S.A.**  
Avenida Urtiaga, 6  
48269 MALLABIA, SPAIN  
Tel. +34 943 171200  
Fax. +34 943 174166  
e-mail: [sales@larzep.com](mailto:sales@larzep.com)  
[www.larzep.com](http://www.larzep.com)

**LARZEP AUSTRALIA PTY. LTD.**  
139 Wedgewood Road,  
HALLAM, VIC. 3803 AUSTRALIA  
Tel. +61 (3) 9796 3744  
Fax. +61 (3) 9796 5964  
e-mail: [sales@larzep.com.au](mailto:sales@larzep.com.au)  
[www.larzep.com.au](http://www.larzep.com.au)

**LARZEP AUSTRALIA PTY. LTD.**  
49A Sustainable Avenue  
BIBRA LAKE, WA 6163 AUSTRALIA  
Tel. +61 (8) 9418 4988  
Fax. +61 (8) 9418 2644  
e-mail: [sales@larzep.com.au](mailto:sales@larzep.com.au)  
[www.larzep.com.au](http://www.larzep.com.au)

## ÍNDICE

<b>1. CONDICIONES PREVIAS AL USO</b> -----	<b>2</b>
<b>2. CONDICIONES GENERALES DE SEGURIDAD</b> -----	<b>2</b>
<b>3. CARACTERÍSTICAS TÉCNICAS</b> -----	<b>2-3</b>
• PUESTA EN SERVICIO	
• CONDICIONES AMBIENTALES	
<b>4. PUESTA EN MARCHA</b> -----	<b>3</b>
<b>5. MANTENIMIENTO</b> -----	<b>4</b>
<b>6. GARANTÍA</b> -----	<b>4</b>
<b>7. DECLARACIÓN DE CONFORMIDAD</b> -----	<b>5</b>

### 1. CONDICIONES PREVIAS AL USO.

Antes de emplear el Gato de Carretilla lea atentamente estas instrucciones y familiarícese con los símbolos de seguridad. El presente folleto forma parte integrante de la máquina es obligatorio leerlo y debe ser conservado.

 **ATENCIÓN:** Este símbolo representa una advertencia de seguridad e indica que debe atenderse a lo estrictamente indicado en el manual, de no hacerlo podría causar daños materiales y/o personales, pudiendo llegar a ser mortales.

 Coloque la carga de forma centrada.

 Bloquee la carga y no opere debajo de esta.

El caso omiso de estas instrucciones puede ocasionar daños personales y materiales de los que LARZEP, S.A. no se hará responsable.

En el momento de desembalar el Gato de Carretilla compruebe que no esté dañado, le falten piezas.

Si observa alguna anomalía, deterioro, signo de corrosión, o cualquier tipo de efecto, no utilice el equipo, consérvelo en un lugar limpio y fuera del alcance de los operarios hasta que sea sustituido o reparado.

 **Nunca utilice un equipo en mal estado.**

El Gato de Carretilla ha sido diseñado y construido para levantar vehículos; se compone de los siguientes grupos principales:

- 1- Grupo Mandos
- 2- Grupo Palanca
- 3- Grupo moto-bomba
- 4- Grupo depósito
- 5- Grupo cilindro y pistones hidráulico
- 6- Grupo depresor
- 7- Grupo chasis-carter
- 8- Grupo depósito

### 2. CONDICIONES GENERALES DE SEGURIDAD.

- No manipule nunca la válvula de sobrepresión que está precintada. (3).
- Antes de empezar el levantamiento, bloquee el vehículo colocando unas cuñas en correspondencia con las ruedas.
- Coloque la carga de forma que quede centrada en el platillo del émbolo del cilindro. (5)

 Carga centrada.

- Una vez levantada es indispensable bloquearla, para evitar riesgos.

 Bloquee la carga y no opere debajo de esta.

- No levantar la carga en espacios restringidos a fin de evitar el riesgo de quedar atrapados.
- Durante las operaciones de levantamiento y de bajada es menester comprobar que no haya personas bajo la carga suspendida
- No levantar cargas en superficies irregulares, o inclinadas evite el riesgo de vuelco.
- No acople extensiones ni utilice piezas o recambios que no estén autorizados por su distribuidor o por LARZEP, S.A.
- Existe la posibilidad de acoplar suplementos para el pistón de 70 y 120 mm.

### 3. CARACTERÍSTICAS TÉCNICAS.

<b>MODELO</b>	<b>"HN-480"</b>
<b>CAPACIDAD MÁXIMA</b>	80 / 50 / 25 / 15 ton
<b>ALTURA CERRADO</b>	180 mm.
<b>CARRERA TOTAL DE PISTONES</b>	300 mm.
<b>PRESIÓN DE ALIMENTACIÓN</b>	8/12 bar
<b>DIMENSIONES</b>	1395 x 350 x 980
<b>PESO</b>	78 Kg.

**PUESTA EN SERVICIO**

El gato se entrega paletizado y embalado.

Para su puesta en servicio, desembale y saque el manual de instrucciones.

Colóquelo al alcance de los operarios, familiarícese con el equipo y familiarice a sus operarios, no lo pierda.

- 1- Saque la palanca (2) y el cilindro (5).
- 2- Introduzca la palanca en el agujero previsto a tal efecto en el chasis (7), y coloque los casquillos de sujeción con el pasador comprobando que estén bien apretados, empleando si fuera necesario, alguna gota de autobloqueante.
- 3- Conectar los dos tubos del aire entre la palanca y chasis usando los empalmes previstos en la palanca en correspondencia con los tubos del mismo color.

**Conexión con la instalación del aire comprimido.**

El aire comprimido entra en el circuito neumático a través del enchufe rápido situado en la parte superior derecha de la palanca: es necesario disponer de un tubo de conexión con un enchufe rápido compatible con el empalme del Gato de Carretilla Hidroneumático.

Controle con un manómetro la presión máxima de trabajo que nunca debe sobrepasar los 12 bares.

Comprobar que la manguera tiene un diámetro interior de 8 mm y que no tiene estrangulaciones.

No introduzca nunca en el circuito del aire comprimido: aceite hidráulico o de vaselina, líquido de frenos, petróleo ni otros líquidos.

Intercalar en la instalación del aire un deshumidificador.

Si se desea lubricar el circuito de aire utilice exclusivamente:

**AGIP OSO 100, MOBIL DTE 27, ESSO TERESSO 100, SHELL TELLUS 100, BP ENERGOL HP 100.**

**CONDICIONES AMBIENTALES**

El Gato de carretilla hidroneumático funciona normalmente en condiciones ambientales normales, siendo las temperaturas mínimas y máximas que soporta respectivamente: -20 °C y +50°C.

**4. PUESTA EN MARCHA.**

- 1- Cumplir las Normas de seguridad establecidas en el presente manual.
- 2- Apoyar el Gato en una superficie estable y segura.
- 3- Para elevar la carga, accionar a la derecha (con respecto al operario) el mando (1).
- 4- Bloquee la carga una vez levantada.
- 5- Para bajar la carga accionar el mando (1) a la izquierda según posición operario.
- 6- El jefe del operario deberá encargarse de proporcionarle la información y el entrenamiento necesario acerca de las fuerzas de bombeo y de traslación.
- 7- En caso de ruptura del distribuidor durante el uso, cerrar el grifo de seguridad situado en el mando (1) entre el enchufe rápido de la entrada de aire y el propio distribuidor.

**USO IMPROPIO**

Este Gato ha sido diseñado para levantar medios de transporte, cualquier otro empleo del gato como por ejemplo elevación y/o desplazamiento de personas, se considera impropio, así como cualquier uso que esté fuera de lo indicado en este manual, y que no respete las normas de seguridad

**5. MANTENIMIENTO.**

El Gato tiene una palanca con tres posiciones y un distribuidor 4/3 monoestable.

En caso de ruptura o desconexión del tubo del aire, el gato se bloquea de inmediato.

Para alargar la vida útil de este Gato se recomienda limpiar los pistones (émbolo) externamente cada quince días.

Comprobar 2 veces al año por lo menos, el nivel de aceite en el depósito, este control debe efectuarse con los pistones completamente bajados. Es menester comprobar el nivel de aceite desenroscando el bulón.



En caso de ser necesario rellenar el depósito con aceite compruebe que utiliza aceite recomendado, y compatible, de lo contrario podría suponer daños en el equipo.



Si el nivel de aceite es más alto del previsto o si el Gato ha sido volcado, el aceite es expulsado en forma de neblina a través del depresor.

Este fenómeno desaparece por sí solo cuando se restablece el nivel de aceite, si el nivel es muy superior se aconseja retirarlo hasta el nivel adecuado y seguir las Normas Vigentes de Tratamientos de Residuos.



Si el motor funciona, pero no sube la carga, comprobar el nivel de aceite, si falta agregar aceite y purgar el circuito.

Para ello, con el émbolo completamente extendido, poner el Gato en posición vertical y el mando en posición de bajada hasta que el émbolo se retraiga del todo. Después compruebe de nuevo el nivel de aceite.

Cualquier otra avería, o problema, consúltela con su distribuidor autorizado o con LARZEP, S.A., estos disponen del personal cualificado necesario para realizar otro tipo de operaciones de mantenimiento y reparaciones necesarias. No dude en consultarnos, estamos a su servicio.

**6. GARANTÍA.**

**LARZEP, S.A.** garantiza este producto sobre todos los defectos de diseño y fabricación durante dos años desde la fecha de compra. Esta garantía no incluye el uso indebido, el desgaste habitual tanto de piezas metálicas y no metálicas, el abuso, los daños por el uso del equipo por encima de su capacidad, y cualquier desgaste o uso derivado del empleo de fluidos hidráulicos, componentes o materiales no recomendados por **LARZEP, S.A.**

Si el equipo ha sido vendido por un distribuidor no autorizado, o por partes incompletas, esta garantía queda anulada, sin ningún tipo de responsabilidad por parte de **LARZEP, S.A.**

En el caso de reclamación, para el correcto uso de esta garantía, devuelva el equipo a **LARZEP, S.A.** o al distribuidor autorizado que le vendió el equipo, **LARZEP, S.A.** reparará o reemplazará el equipo defectuoso según se juzgue oportuno.

**LARZEP, S.A.** no será responsable de ninguna pérdida o daño que pueda ocurrir como resultado de un equipo defectuoso.

**7. DECLARACIÓN DE CONFORMIDAD.****DECLARACION DE CONFORMIDAD****E**

LARZEP, S.A.  
Dirección: Avda. Urtiaga, 6  
48269 Mallabia ESPAÑA

Declaramos bajo nuestra exclusiva responsabilidad la conformidad de los productos a los que refiere esta declaración, con las disposiciones de la directiva: 2006/42/CE

**DECLARATION OF CONFORMITY****F**

Nous, LARZEP, S.A.  
Adresse: Avda. Urtiaga, 6  
48269 Mallabia SPAIN

Déclarons sous notre seule responsabilité que les produits auxquels se réfère cette déclaration sont conformes aux dispositions des Directives: 2006/42/EC

**DECLARAÇÃO DE CONFORMIDADE****P**

Nós, LARZEP, S.A.  
Endereço: Avda. Urtiaga, 6  
48269 Mallabia SPAIN

Declaramos, sob nossa única responsabilidade, que os seguintes produtos, incluídos nesta declaração estão em conformidade com o disposto na Directiva: 2006/42/EC

**ÖVERENSSTEMMELSESERKLÆRING****DK**

Vi, LARZEP, S.A.  
Adresse: Avda. Urtiaga, 6  
48269 Mallabia SPAIN

Erklærer på eget ansvar, at følgende produkter som er omfattet af denne erklæring, er i overensstemmelse med bestemmelserne i Direktiv: 2006/42/EC

**ERKLÆRINGOM OVERENSSTEMMELSE****N**

Vi, LARZEP, S.A.  
Adresse: Avda. Urtiaga, 6  
48269 Mallabia SPAIN

Erklærer på eget ansvar, at følgende produkter som dekkes av denne erklæringen, er i overensstemmelse med bestemmelserne i Direktiv: 2006/42/EC

**ÜBEREINSTIMMUNGSERKLÄRUNG****D**

Wir, LARZEP, S.A.  
Anschrift: Avda. Urtiaga, 6  
48269 Mallabia SPAIN

Erklären auf eigene Verantwortung, daß folgende Produkte, auf die sich diese Erklärung bezieht, mit den Bedingungen der Direktiven, 2006/42/EC Übereinstimmen.

Tipo, Type, Typ, Tyypki.

**SM / SH / SP / SMP / SPR / SX / SMX / ST / STR / STX / SL / SAM / SAH / SAT / SATM / SSR / T / TE / TD / D / DH / DDR / DAH / DDA / DM / DI / JM / JH / JP / Z / ZR / W / WP / X / HAM / HAE / HAZ / HAG / HAS / HFM / HFE / HAP / HAT / HAB / WI / CK / CC / CN / FU / FV / FZ / FA / FX / FT / CY / AA / AU / CT / C / KC / LAS / LAX / CB / CH / CM / PH**

**A / AB / AC / B / AF / F / HN / HL / DLG / VA / VB / VC / VZ / ECE / ECM / ECZ / EE / EM / EZ / CA / CS**

**AZ / AP / AR / AV / AT / AX / AY / AM**

Mallabia, ESPAÑA 2009 / 12 / 29

Lugar y fecha, place and date, lieu et date, plats och datum, paikka ja päivämäärä, udstedelsessted og-dato, ort und datum, plaats en datum, local e data, luogo e data.

**DECLARATION OF CONFORMITY****GB**

We, LARZEP, S.A.  
Address: Avda. Urtiaga, 6  
48269 Mallabia SPAIN

Declare under our sole responsibility that the following products to which this declaration relates conform with the provisions of Directives: 2006/42/EC

**DICHIARAZIONE DI CONFORMITÀ****I**

Noi, LARZEP, S.A.  
Indirizzo: Avda. Urtiaga, 6  
48269 Mallabia SPAIN

Dichiaro sotto la nostra esclusiva responsabilità che i prodotti ai quali questa dichiarazione si riferisce sono conformi quanto previsto dalle Direttive: 2006/42/EC

**VAATIMUSTEMUKAISUUSVAKUUTUS.****FIN**

Me, LARZEP, S.A.  
Osoite: Avda. Urtiaga, 6  
48269 Mallabia SPAIN

Vakuutamme yksinomaan omalla vastuullamme, että seuraavat tuotteet, joihin tämä vakuutus liittyy, ovat seuraavien Direktiivien vaatimusten mukaisia: 2006/42/EC

**VERKLARINGVAN OVEREENKOMST.****NL**

Wij, LARZEP, S.A.  
Adres: Avda. Urtiaga, 6  
48269 Mallabia SPAIN

Verklaren geheel onder eigen verantwoordelijkheid dat de volgende producten, waarop deze verklaring heeft in overeenstemming zijn met de bepalingen van Richtlijn: 2006/42/EC

**FÖRSÄKRAN OM ÖVERESSTÄMMELSE****S**

Vi, LARZEP, S.A.  
Address: Avda. Urtiaga, 6  
48269 Mallabia SPAIN

Försäkrar under eget ansvar att följande produkter som omfattas av denna försäkran är i överensstämmelse med villkoren i Direktiv: 2006/42/EC

**LARZEP, S.A.**

Nombre y firma, name and signature, nom et signature, namn och underskrift, nimi ja nimikirjoitus, navn og underskrift, name und unterschift, naam en handtekening, nome e assinatura, nome e firma.

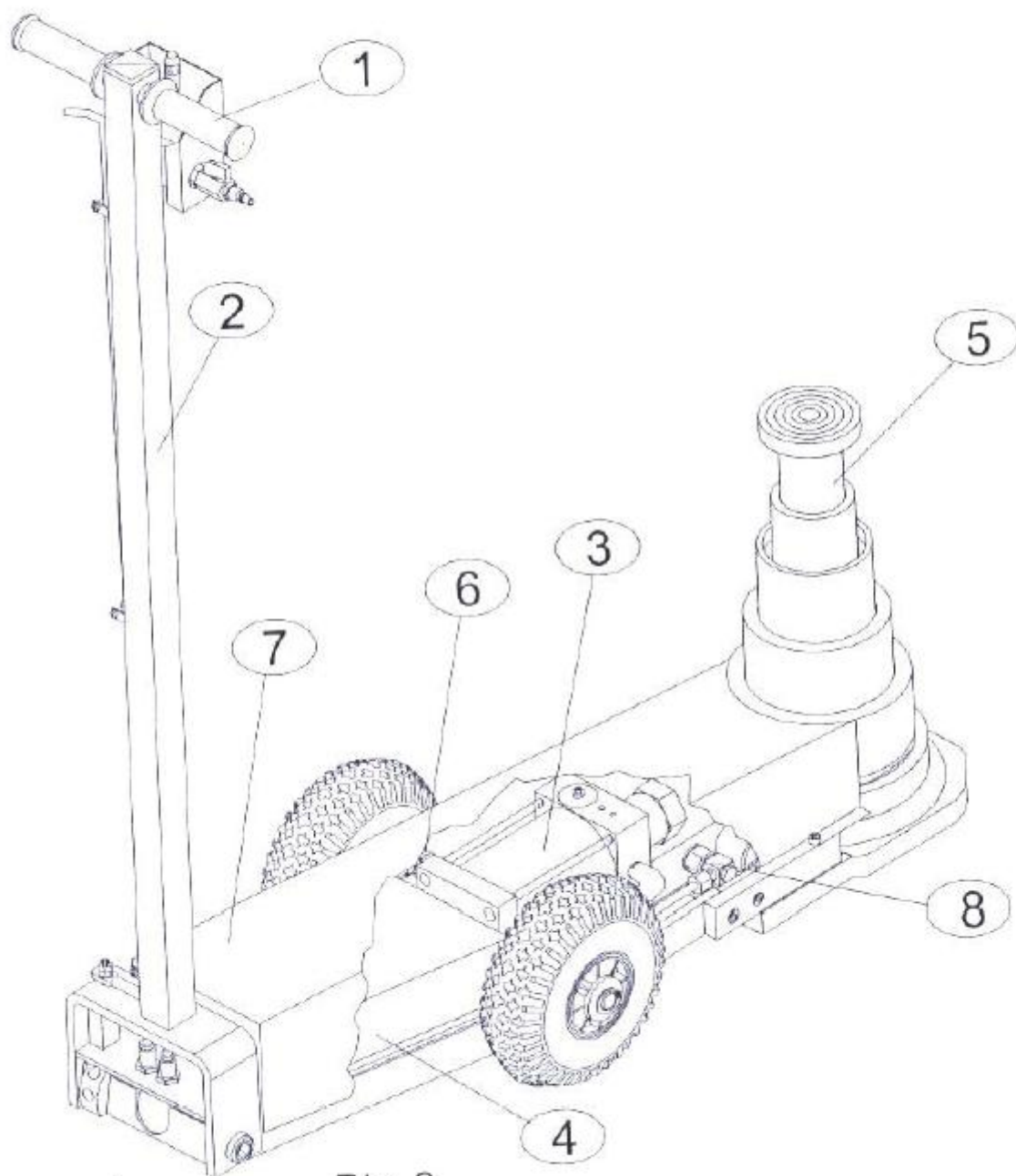

Dis. 2

